

# 板金パネル接着剤塗布システム

## 1. 概要

板金パネルを自動位置決め後、接着剤塗布装置にて自動塗布を行い接着ビート高さはガイドローラーで自動位置修正致します。

## 2. 接着剤塗布方法

### 2 門型3軸制御接着システム

塗布ガン2軸制御(左右軸)(上下軸)とワーク送り制御にて塗布致します。

### 2 - ロボット接着システム

ロボットハンドにて塗布及び補強材のハンドリングを行います。

## 3. 設備構成

### 門型3軸制御接着システム

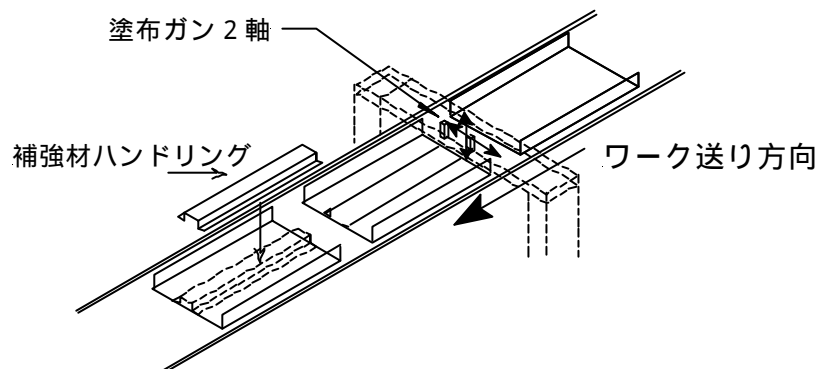

### ロボット接着システム

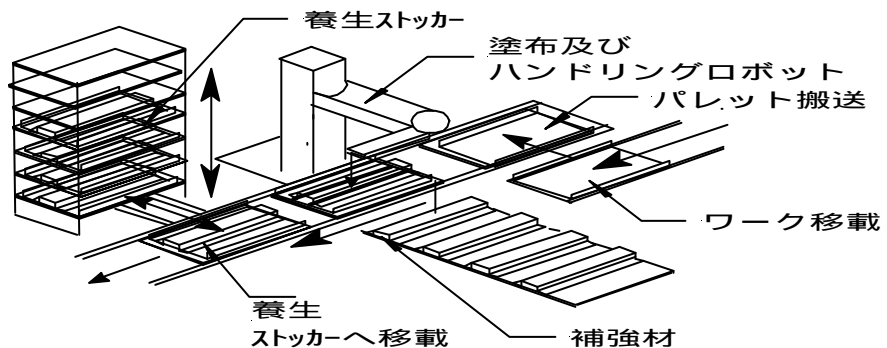

## 機電株式会社

〒569-0823 大阪府高槻市芝生町1-23-6  
TEL:0726-77-5550 FAX:0726-77-4381  
E-mail:kiden-h@fsinet.or.jp  
URL :www7.freeweb.ne.jp/business/kiden/