

スリーブ熱収縮包装機

緩衝材を使わずに商品をしっかり固定そして保護します。

簡単な設備ですが、ダンボール製函機と組み合わせて環境を考えた新しい包装システムを提案します。



メリット

- ・ 熱収縮フィルムは、PP・PEでリサイクルできる安価な包材です。
- ・ 商品を固定し輸送中の傷付を保護します。
- ・ 設備構成がシンプルなので大きなトラブルがありません。
- ・ シュリンク温度
PP 140 ~
PE 160 ~
(但し、ワーク表面温度は常温プラス 30 ぐらいです。)
- ・ 能力 10 包装 / 分
ワーク寸法 400mm まで
(他寸法対応可能)

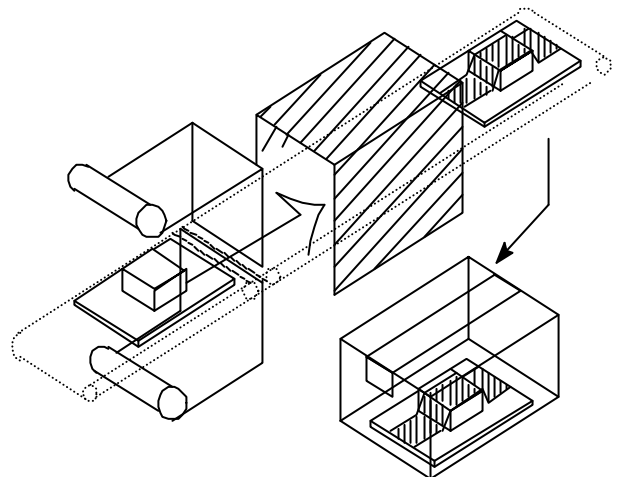
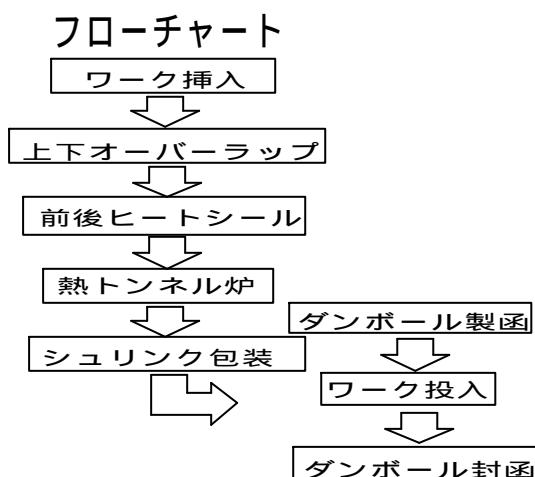

機電株式会社

〒569-0823 大阪府高槻市芝生町1-23-6
TEL:0726-77-5550 FAX:0726-77-4381
E-mail:kiden-h@fsinet.or.jp
URL :www.freeweb.ne.jp/business/kiden/