

## ワンタッチケースフォーマー

### 1. 概要

本設備は、人手で箱を開き差し込むと底フラップを自動で折込み  
人手による箱詰め作業の効率化がはかれる設備です。

### 2. 機器特長

- ・ ご希望の寸法で設計製作いたします。
- ・ シートマガジンからの自動製函にも対応できます。
- ・ テープもしくはホットメルト封函機と組み合わせて少スペースで安価なシステムを構成できます。

### 3. 設備構成・フロー

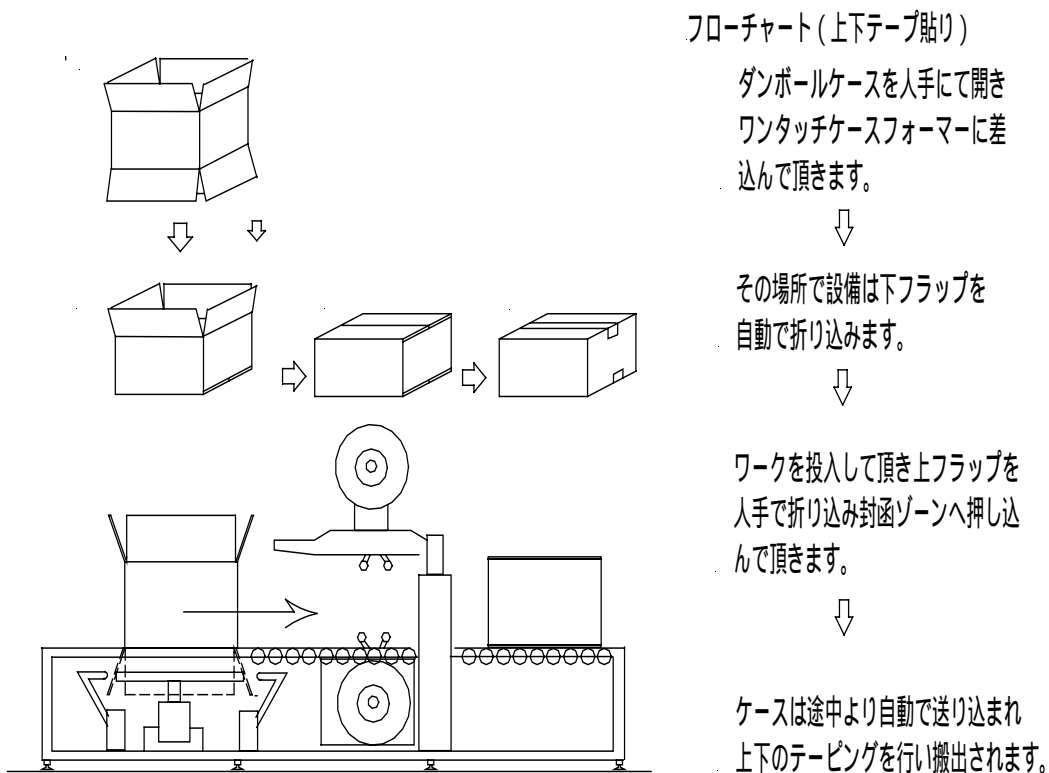

#### 機電株式会社

〒569-0823 大阪府高槻市芝生町 1-23-6

TEL: 072-677-5550 FAX: 072-677-4381

E-mail: kiden@rio.odn.ne.jp

U R L : <http://www2.odn.ne.jp/kiden>